

# 打設後の 釘処理が不要!!

型枠工事資材

釘付P  
コマ・  
M・  
ハイP  
コマ



釘付Pコマ



釘付Pコマ Sタイプ



ハイPコマ H-30



脱型後はコンパネから外しやすい  
釘ベースになっています。

# スラブ引きコマ



## 製品の特徴

### 釘付きPコマ

- スラブ引きコマです。
- 特殊なリングネイル付きベースにより、設置しやすく、また、打設後の天井の釘処理が不要です。



### 製品情報

品名	適用セパサイズ	入数	包装重量(kg)
釘付Pコマ	W5/16	500	15.7
釘付PコマSタイプ	W5/16	500	12.5

### ■概要図

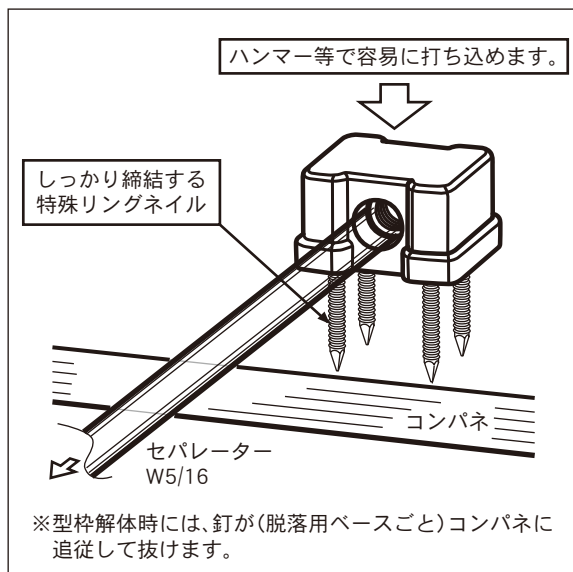

### ハイコマH-30

- かぶり厚30mm以上を必要とする場合に使用します。
- 釘抜構造になっておりますので、型枠脱型後釘処理が容易です。
- W5/16のナットがプラスチックの中に内蔵されておりますので、セパレーター及び、W5/16全ネジが利用可能です。



### 製品情報

品名	ネジ山	かぶり厚	入数(箱)	包装重量(kg)
ハイコマH-30	W5/16	30mm	300	12.4

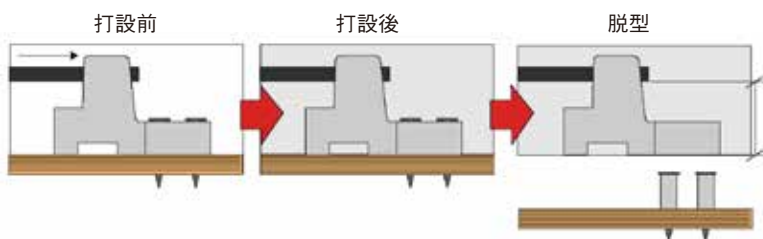

### ▲ 免責事項

以下の場合、当社製品の使用に際して生じたあらゆる損害等について一切責任を負いかねますのでご了承ください。

- 本カタログに記載した注意事項が守られなかった場合
- 本カタログに記載した事項に反した方法で使用した場合
- 本カタログに記載する使用目的以外で使用した場合
- 施工業者による施工・取扱に起因する不具合
- 使用上不具合が発生した時にすみやかに届けがなされなかった場合
- 製品の改良や品質向上のため、製品の仕様・寸法などは予告なく変更する場合がありますのでご了承ください。

## 総販売元 盛タイガー産業株式会社

■ 営業本部 〒904-2234 沖縄県うるま市宇州崎12番地11  
 営業部 TEL.098-982-1818 FAX.098-982-1844  
 特販部 TEL.098-982-1858 FAX.098-982-1860

■ 大阪営業所 〒578-0914 大阪府東大阪市箕輪3丁目3番18号  
 TEL.0729-63-0388 FAX.0729-63-4008

■ 東京営業所 〒270-0222 千葉県野田市木間ヶ瀬2490番地5  
 TEL.04-7120-6092 FAX.04-7120-6093

■ 仙台営業所 〒984-0002 宮城県仙台市若林区卸東町5丁目6-57  
 TEL.022-352-8552 FAX.022-352-8595